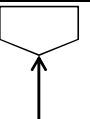
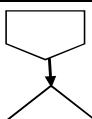
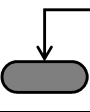
 PEMERINTAH KABUPATEN PESISIR SELATAN	Nomor SOP	550/SOP 07 /Um.Kepeg-Dishub-PS/2023
	Tanggal Pembuatan	03 Januari 2023
	Tanggal Revisi	
DINAS PERHUBUNGAN KABUPATEN PESISIR SELATAN	Tanggal Efektif	
	<i>Disahkan oleh</i>	 KEPALA DINAS PERHUBUNGAN KABUPATEN PESISIR SELATAN <u>SYAFRIJONI, SH., M.Si</u> NIP. 19680904 199308 100 1
BIDANG SEKRETARIAT	Nama SOP	Pengajuan Tugas Belajar dan Izin Belajar PNS

Dasar Hukum	Kualifikasi pelaksana
1. UU No. 43 Tahun 1999 tentang Pokok-Pokok Kepegawaian 2. UU No. 5 Tahun 2014 Tentang Aparatur Sipil Negara 3. SE Menpan No. 43 Tahun 2013 tentang Pemberian Tugas Belajar dan Izin Belajar Bagi PNS	1. Memahami peraturan perundang-undangan yang terkait dengan tugas/ izin belajar 2. Memahami Tugas dan Fungsi Dinas Perhubungan Kab. Pesisir Selatan
Keterkaitan	Peralatan/perlengkapan
1. SOP Pengelolaan Naskah Dinas (Surat Masuk & Surat Keluar) 2. SOP Pengusulan Kenaikan Pangkat PNS 3. SOP Pengarsipan	1. Komputer dan peralatan pendukung 2. ATK 3. Dokumen/ Berkas 4. Surat Pengantar Dinas
Peringatan	Pencatatan dan pendataan
Jika pengusulan penerbitan tugas/ izin belajar maka harus diperhatikan program studi yang akan diambil, dan pengusulannya harus diajukan paling lama 1 (satu) bulan sebelum mendaftar di perguruan tinggi yang akan diambil.	1. Buku Agenda Surat Masuk/ Keluar 2. Disimpan sebagai data elektronik dan manual

No.	Kegiatan	Pelaksana					Mutu Baku			Ket.
		Pemohon	Staf Kepegawaian	Sekretaris	Kasubbag Umum & Kepegawaian	Kepala Dinas	Kelengkapan/ Persyaratan	Waktu	Output	
1	Menyerahkan berkas permohonan tugas dan izin belajar		Tidak				Surat permohonan izin belajar, Rekomendasi dari Perguruan Tinggi, SK pangkat terakhir, Daftar Riwayat Hidup, SKP 2 tahun terakhir, Surat Pernyataan Tidak Menuntut Penyesuaian Ijazah, Surat Pernyataan Tidak Mengganggu Jam Kerja, Surat Pernyataan Tidak Menuntut Fasilitas, Rekapitulasi Absen 3 Bulan Terakhir, Ijazah Terakhir yg dilegalisir, Surat Pernyataan Biaya Ditanggung Sendiri.	5 Menit	Berkas permohonan tugas dan izin belajar	
2	Memeriksa kelengkapan berkas permohonan tugas dan izin belajar, mencatat ke dalam buku agenda surat masuk serta memberikan lembar disposisi kemudian dimasukkan ke ruang sekretaris.						Berkas permohonan tugas dan izin belajar	15 Menit	Berkas permohonan tugas dan izin belajar, lembar disposisi	
3	Mendisposisikan kepada Kasubbag Umum & Kepegawaian untuk membuat surat pengantar dan rekomendasi tugas dan izin belajar						Berkas permohonan tugas dan izin belajar, lembar disposisi	10 Menit	Berkas permohonan tugas dan izin belajar, lembar disposisi	
4	Membuat dan memerintahkan staf kepegawaian untuk mengetik konsep surat pengantar dan rekomendasi tugas dan izin belajar						Berkas permohonan tugas dan izin belajar, lembar disposisi	30 Menit	Berkas permohonan tugas dan izin belajar, lembar disposisi, konsep surat pengantar dan rekomendasi	
5	Mengetik konsep surat pengantar dan rekomendasi tugas dan izin belajar						Berkas permohonan tugas dan izin belajar, lembar disposisi, konsep surat pengantar dan rekomendasi tugas dan izin belajar	25 Menit	Konsep Surat Pengantar, Rekomendasi dan lampirannya	

6	Mengoreksi dan memaraf konsep surat pengantar dan rekomendasi tugas dan izin belajar kemudian diteruskan ke Sekretaris					Konsep Surat Pengantar, Rekomendasi dan lampirannya	15 Menit	Konsep Surat Pengantar, Rekomendasi dan lampirannya yang telah diparaf kasubbag umum & Kenebawaian	
7	Mengoreksi dan memaraf surat pengantar dan rekomendasi tugas dan izin belajar kemudian diteruskan ke Kepala Dinas					Surat pengantar, Rekomendasi dan lampirannya	15 Menit	Surat pengantar, Rekomendasi dan lampirannya yang telah diparaf Sekretaris	
8	Mengoreksi dan Penandatanganan surat pengantar dan rekomendasi tugas dan izin belajar					Surat pengantar, Rekomendasi dan lampirannya	15 Menit	Surat pengantar, Rekomendasi dan lampirannya yang telah ditandatangani oleh Yadie	
9	Mengagendakan dan memberi nomor surat keluar serta melakukan penggandaan surat pengantar, rekomendasi dan dokumen/ berkas untuk kemudian mengarsipkan dan mengirimkannya ke BKPSDM.				Ya	Surat pengantar, Rekomendasi dan lampirannya	30 Menit	Surat pengantar, Rekomendasi dan lampirannya yang telah dikirim dan diarsipkan	